

ELPARTS

**Spannungswandler
Converter
Transformateurs de tension**

DE

EN

FR

 **HERTH+BUSS**

DE Spannungswandler**Anwendungsbereich:**

DC-DC Spannungswandler mit Zündungsplus-Funktion zur Versorgung von 12 V Verbrauchern aus einem 24 V Bordnetz.

Installation:

1. Geeignete Anschlusspunkte für Wandler Eingang ermitteln. Dauerplus (30) und Zündungsplus (15) müssen an den Wandler herangeführt werden.
2. Wandler an einem geeigneten Ort montieren (nicht Streusalz aussetzen, nicht in der Nähe von Fremdwärmequellen, nicht vollständig umschlossen wegen Kühlung).
3. Batterie abklemmen.
4. Kabel mit ausreichendem Querschnitt verlegen (Eingang mindestens 1mm² (Eingang Zündungsplus (15) kann schwächer sein, da nur Steuerstrom fließt), Ausgang mindestens 1,5 mm², bei Längen über 2 m stärker).
5. Im Eingang Sicherung einbauen (gemäß dem Nennstrom: Eingang min. 6 A). Beschädigte Kabel könnten zu Kurzschlüssen und somit zu Kabelbränden führen. Absicherung immer so nahe wie möglich am Akku vornehmen oder an vorhandenen abgesicherten Kreis anschließen. Bei Zündungsplus auf zugeordnete Sicherung achten (Kabelquerschnitt!).

6. Mitgelieferte Steckkontakte sorgfältig und normgerecht (richtiges Werkzeug!) anpressen und an der richtigen Position in die Isolierkörper einführen.
7. Richtigen Anschluss überprüfen! Verwechslung von Ein- und Ausgang führt zur Zerstörung des Wandlers! Wandler einstecken. Der Stecker sollte nicht im stromführenden Zustand getrennt oder verbunden werden!
8. Batterie anschließen.

Hinweis:

Beim Anklemmen des Wandlers an die 24V-Batterie entsteht ein Funke, der den Eingangskondensator im Wandler auflädt! Wenn Sie die Stromaufnahme des Wandlers messen wollen, beginnen Sie bitte mit dem größten Bereich des Messgerätes, der einige Ampere haben sollte, und schalten Sie dann zurück.

Die Stromaufnahme stellt sich innerhalb einer Sekunde auf 0,7 mA ein, wenn der Ausgang unbelastet ist.

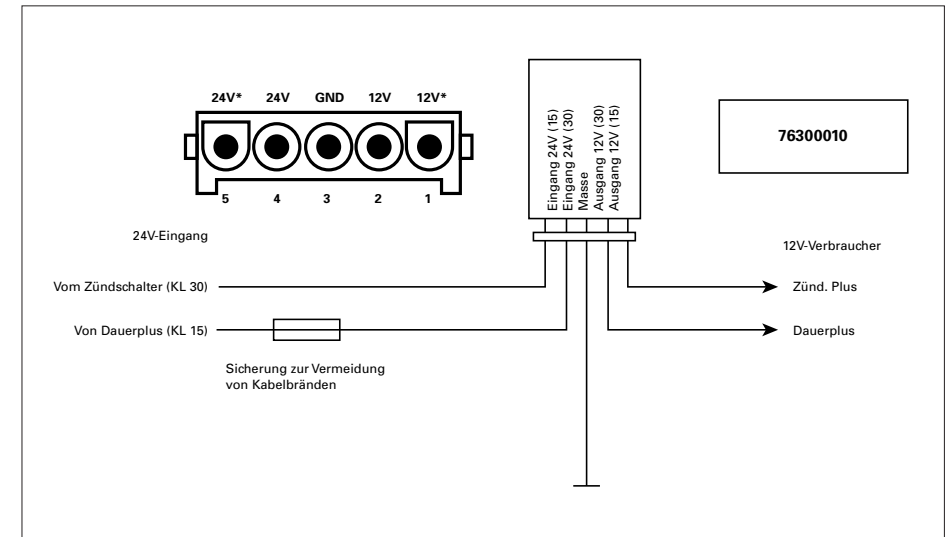

Technische Daten:



Converter

EN

Application range:

DC – DC Voltage converter with ignition plus function for the supplying 12V devices from a 24V vehicle supply system

Installation:

1. Identify suitable connection points for the converter. Permanent plus (30) and ignition (switched) plus (15) must be connected to the converter.
2. Install converter in a suitable location (no de-icing salt, no ambient heat source and not totally enclosed).
3. Disconnect battery.
4. Use cables with sufficient cross section. Input minimum 1mm². The input cable for the ignition positive (clp. 15) may be weaker because it is only carrying control current. Output cross section minimum 1.5mm². With a length of more than 2m, use higher.
5. Insert a fuse into the input line (allocated to the rated current – input min. 6A). Otherwise damaged cables may cause short circuit and cable fire. Always insert fuses as close as possible to the battery or connect to a present fused line. In switched (ignition, clp. 15) lines, take care of the allocated fuse and select the correct wire cross section.

6. Crimp attached connectors carefully using suitable tools and insert them in the correct position in the isolation body.
7. Check that the connection is correct! Caution! Accidental interchange of input and output may damage the converter! Plug the converter. Don't plug or unplug the converter when the power is on!
8. Connect the battery.

Caution:

While connecting the converter to the 24V battery there will be a spark charging the input capacitor of the converter! If you intend to measure the current value of the converter, start with the highest range of meter rated at several amperes and then switch down. The current consumption will level out within one second at 0.7mA if the output is unloaded.



EN

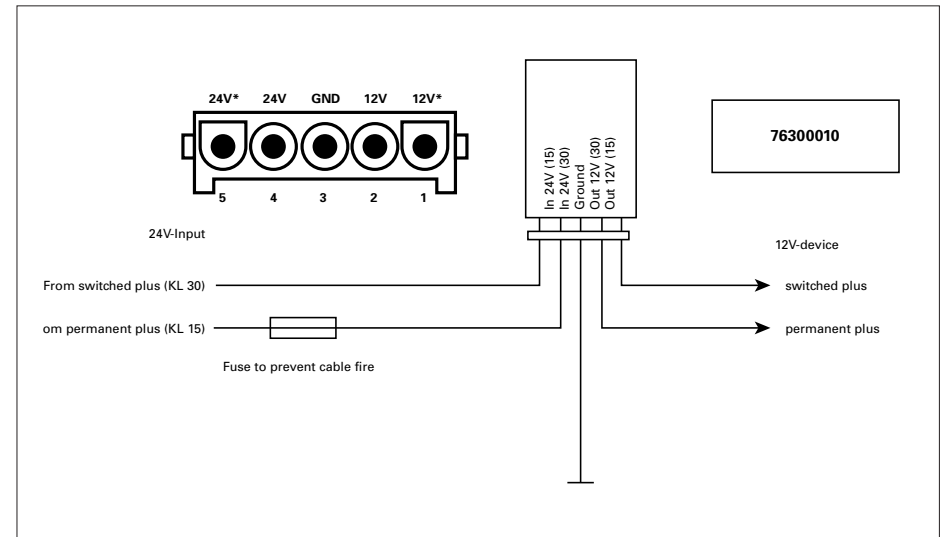

Transformateurs de tension

Domaine d'utilisation :

Transformateur de tension CC-CC avec fonction de plus d'allumage, conçu pour l'alimentation des appareils 12 V sur un réseau de bord 24 V.

Installation :

- Déterminer les points de connexion adaptés à l'entrée du transformateur. Le plus permanent (30) et le plus d'allumage (15) doivent être placés à proximité du transformateur.
- Monter le transformateur sur un emplacement adapté (ne pas exposer au sel de déneigement, ne pas placer à proximité des sources de chaleur externes, ne pas entièrement enfermer afin de permettre le refroidissement).
- Débrancher la batterie.
- Installer un câble d'une section suffisante [entrée d'au moins 1mm² (le plus d'allumage (15) à l'entrée peut être plus faible puisqu'il s'agit seulement d'un courant de commande), sortie d'au moins 1,5 mm², plus pour une longueur supérieure à 2 m).
- Installer le fusible à l'entrée (d'après le courant nominal : entrée min. 6 A). Les câbles endommagés pourraient entraîner un court-circuit, voire l'inflammation des câbles. Toujours prévoir la protection

aussi près que possible de la batterie ou raccorder au circuit protégé. En cas de plus d'allumage, surveiller le fusible concerné (diamètre de câble !).

- Enfoncer les contacts à fiches fournis conformément aux indications (outil adapté !) et les introduire correctement dans la partie isolante.
- Vérifier le bon raccordement des éléments ! La permutation de l'entrée et de la sortie entraîne la destruction du transformateur ! Brancher le transformateur. La prise ne doit pas être (dé)branchée lorsque le courant passe !
- Raccorder la batterie.

Remarque :

Le raccordement du transformateur à la batterie 24 V génère une étincelle qui charge le condensateur d'entrée du transformateur. Si vous désirez mesurer la prise de courant du transformateur, commencez par la plage la plus étendue de l'appareil de mesure (quelques ampères) et remettez à zéro. La prise de courant se stabilise en une seconde sur 0,7 mA, lorsque la sortie n'est pas chargée.

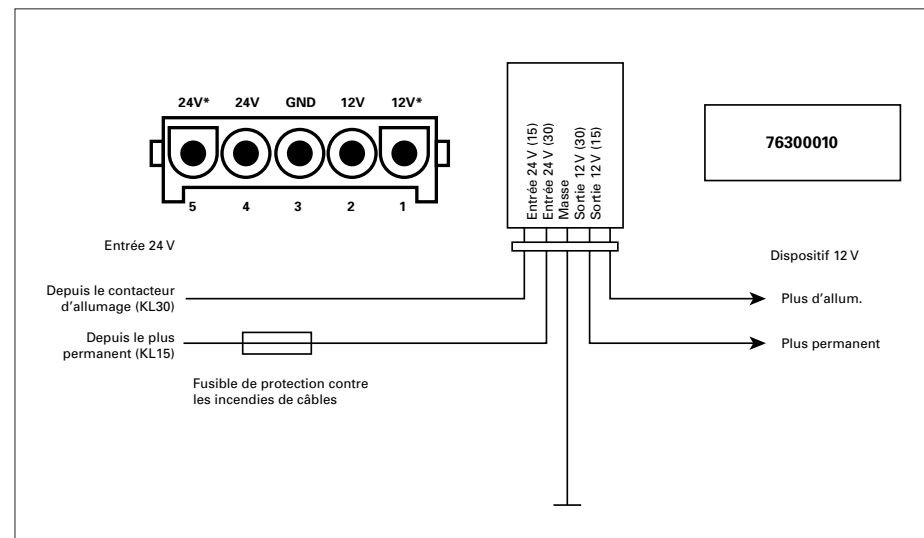

Herth+Buss Fahrzeugteile GmbH & Co. KG
Dieselstraße 2-4 | DE-63150 Heusenstamm

Herth+Buss France SAS
ZA Portes du Vercors, 270 Rue Col de La Chau
FR-26300 Châteauneuf-sur-Isère

Herth+Buss Belgium SRL
Rue de Fisine 9 | BE-5590 Achêne

Herth+Buss UK Ltd.
Unit 1 Dreadnought Business Park
GB-DY5 4TP Brierley Hill

Herth+Buss Iberica S.L.
C/ Altzutzaite, 44 (Poligono de Areta)
ES-31620 Huarte Navarra